



Modelo 66TS ▲

La Válvula de Seguridad de Tanque Modelo 66TS está diseñada para aislar automáticamente un tanque de almacenamiento de combustible de su terminal de carga o su punto de transferencia de producto. Con un enlace hidráulico a la bomba de suministro, la válvula se abre sólo cuando la bomba está activa y produciendo presión en forma efectiva. La válvula se cerrará automáticamente cuando la bomba se desactive, deje de producir presión, o en caso de una ruptura en la línea.

CARACTERÍSTICAS DE LA SERIE

- ▶ Operación totalmente hidráulica, no se requieren conexiones eléctricas
- ▶ Diseño de doble cámara, abertura total y caída de baja presión
- ▶ Alivio termal ante el exceso de presión descendente
- ▶ Brinda protección anti-sifón
- ▶ Operación manual posible
- ▶ Puede realizarse su mantenimiento sin retirarla de la línea
- ▶ Indicador de posición de la válvula estándar
- ▶ Probada en fábrica

FUNCIONAMIENTO

El modelo 66TS está construido sobre un diseño de válvula con doble cámara de diafragma. Se abre y se cierra mediante la presión aplicada a cualquier lado del diafragma. La cámara inferior recibe presión de la descarga de la bomba y actúa para abrir la válvula, mientras que la pérdida de presión permite al resorte cerrar la válvula.

Ciclo de Abertura- Cuando la presión de descarga de la bomba alcanza los 5 psi por sobre la cabeza del tanque, la válvula comienza a abrirse. Está completamente abierta cuando la descarga de la bomba es de 15 psi por sobre la cabeza del tanque.

Ciclo de Cierre- El cierre de la válvula comenzará cuando la presión de descarga de la bomba caiga por cualquier razón. Esto puede deberse a un cierre normal de la bomba, a una falla de esta o a una ruptura en la línea.

Abertura Manual- La válvula está equipada con una válvula de aire Schrader para permitir la conexión de una fuente de presión (bomba manual, botella de agua de baja presión) para abrir la válvula.

Alivio Termal- La acumulación de presión de 6-10 psi (por sobre la cabeza del tanque) en la tubería descendente será descargada de vuelta hacia el tanque a través de la válvula.

COMPONENTES

El Modelo 66TS consiste en los siguientes componentes, organizados como se muestra en el diagrama esquemático:

- | | |
|---|--------------------------|
| 1.) Indicador de Posición de la Válvula | 5.) Placa de Diafragma |
| 2.) Resorte de Cierre de la válvula | 6.) Placa Intermedia |
| 3.) Tapa | 7.) Disco de Asiento |
| 4.) Diafragma | 8.) Ensamble de Asiento |
| | 9.) Cuerpo de la Válvula |

DIBUJO DEL CORTE TRANSVERSAL

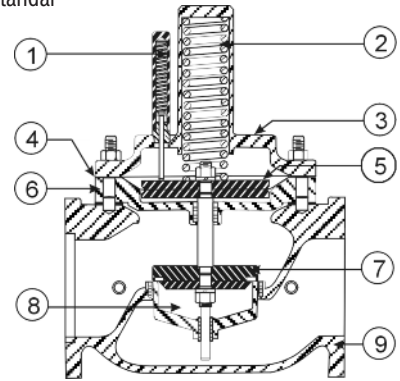

INSTALACIÓN RECOMENDADA

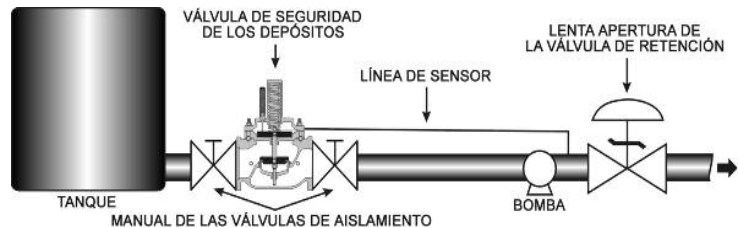

- ▶ Instale la línea de sentido de tamaño adecuado desde la descarga de la bomba hasta la conexión de la válvula. Basándose en una distancia de la válvula hacia la bomba de 600 pies, se recomiendan los siguientes tamaños de tubería

TAMAÑO DE LA VÁLVULA:	2"-3"	4"-6"	8"	10"	12"
TAMAÑO DE LA LÍNEA DE SENTIDO:	3/8"	3/4"	1"	1 1/4"	1 1/2"

- ▶ La conexión de la línea de sentido en el modelo 66TS deberá tener una válvula de bolas o de cierre positivo instalada (para facilitar la abertura manual).
- ▶ Para evitar la cavitación de la bomba al momento de activación, la válvula de verificación de descarga de la bomba deberá ser de abertura lenta para asegurar una presión adecuada durante la abertura inicial de la bomba de seguridad para tanques.
- ▶ Instale la válvula con el suficiente espacio por encima y alrededor para facilitar el servicio. Ver Tabla de Dimensiones.
- ▶ La válvula debe ser instalada con la tapa en la parte superior.

MEDIDAS

El tamaño del modelo 66TS suele ser el mismo que la línea de succión de la bomba; sin embargo, la velocidad a través de la válvula no deberá exceder los 20 pies/seg, como se muestra a continuación. La caída de presión de la válvula puede ser calculada utilizando los valores de Cv que aquí se muestran. Consultar en fábrica para obtener asistencia.

TAMAÑO	2"	3"	4"	6"	8"	10"	12"	16"
FLUJO MÁXIMO, GPM	200	460	800	1800	3100	4900	7000	11000
Cv de la Válvula	47	120	200	450	750	1250	1960	2850

PRESIÓN MÁXIMA

CONEXIONES DE EXTREMOS	HIERRO DÚCTIL	ACERO/ACERO INOXIDABLE
Roscadas	640 psi	640 psi
Acanaladas	300 psi	300 psi
Bridadas 150#	250 psi	285 psi
Bridadas 300#	640 psi	740 psi

LÍNEA GRATUITA 1.888.628.8258 • teléfono: (918)627.1942 • fax: (918)622.8916 • 7400 E. 42nd Pl., Tulsa, OK 74145
 correo electrónico: sales@controlvalves.com • sitio web: www.controlvalves.com

MEDIDAS

ESFÉRICA/ANGULAR
 Extremos Roscados: 2" - 3"
 Extremos Acanalados: 2" - 6"
 Extremos Bridados:
 2" - 16" (esférica);
 2" - 16" (angular)

RANGO DE TEMPERATURA

(Elastómeros de la Válvula)
 Buna-N -40° F - 180°F
 Viton 0° F - 400°F

MATERIALES Consultar en fábrica para obtener información acerca de otros materiales.

Cuerpo/Tapa: Hierro dúctil:

(recubierto con epoxy), Acero carbono (recubierto con epoxy), Acero inoxidable

Anillo de asiento: Acero inoxidable, Bronce

Vástago: Acero inoxidable, Monel

Resorte: Acero inoxidable

Diafragma: Buna-N, Viton, (con refuerzo de Nylon)

Disco de Asiento: Buna-N, Viton

Tubería y accesorios: Acero inoxidable

ESPECIFICACIONES (Aplicación típica de combustible)

La válvula de seguridad para tanques deberá operar por medio de la presión hidráulica desde la descarga de la bomba de transferencia. La válvula deberá abrirse ante la presión positiva y cerrarse ante la pérdida de presión. Deberá estar equipada para aliviar de abajo hacia arriba en caso de una acumulación térmica. Deberá estar equipada con una herramienta de abertura manual y un indicador de posición de válvula.

DISEÑO

La válvula de seguridad para tanques deberá ser una válvula esférica con un asiento único y activada por un diafragma. La válvula deberá estar sellada por medio de un asiento resistente a la corrosión y un disco de asiento rectangular y elástico. Estas y otras partes podrán ser reemplazadas sin retirar la válvula de la línea. El vástago de la válvula principal deberá ser guiado arriba y abajo por bujes integrales. La alineación del cuerpo, la cámara inferior y el ensamble del diafragma deberá ser realizada con pasadores de precisión. El diafragma no podrá ser utilizado como una superficie de asiento, de la misma forma en que los pistones no podrán ser utilizados como medios operativos. La válvula de seguridad para tanques deberá ser probada a nivel funcional e hidrostático previo a su entrega.

MATERIALES DE CONSTRUCCIÓN

El cuerpo principal y la tapa de la válvula deberán ser de hierro dúctil según la norma ASTM A536, grado 65-45-12. Todas las superficies ferrosas deberán estar recubiertas con 8 mils. de epoxy. El anillo de asiento de la válvula principal deberá ser de acero inoxidable CF8M. Los elastómeros (diafragmas, asientos elásticos y anillos tóricos) deberán ser Buna-N.

PRODUCTOS ACEPTABLES

La válvula de seguridad para tanques deberá ser un <tamaño> Model 66TS, <patrón esférico, patrón angular>, con <bridados 150#, bridados 300#, roscados, acanalados> conexiones de extremos, como la produce OCV Control Valves, Tulsa, Oklahoma, USA.

DIM	BRIDA ANSI	3"	4"	6"	8"	10"	12"	16"
A	150	12	15	17.75	25.38	29.75	34.00	40.38
	300	12.75	15.62	18.62	26.38	31.12	35.50	42.00
B	150	3.75	4.50	5.50	6.75	8.00	9.50	11.75
	300	4.12	5.00	6.25	7.50	8.75	10.25	12.75
C	TODAS	10.75	13.50	17.50	20.00	23.00	25.00	32.00
D	TODAS	4.38	5.88	7.00	10.50	12.25	14.00	17.25
E	TODAS	5.12	6.38	8.62	12.00	14.00	16.00	19.25

Para una máxima eficiencia, la válvula de control OCV debe ser montada en un sistema de tuberías de manera tal que la tapa (cubierta) de la válvula se encuentre en la posición superior. Otras posiciones son aceptables, pero puede que no permitan el máximo y más seguro funcionamiento de la válvula. En particular, por favor consulte con la fábrica antes de instalar válvulas de 8 pulgadas o mayores, o cualquier válvula con un interruptor de límite, en posiciones diferentes a las descritas. Debe tener en cuenta el espacio al instalar válvulas y sus sistemas pilotos.

Es necesario que un técnico calificado establezca y lleve a cabo un programa de mantenimiento e inspección de rutina una vez al año. Consultar en fábrica al 1-888-628-8258 para información sobre partes y servicios.

Cómo ordenar su válvula modelo 66TS

Al realizar su orden, por favor indique:
 El fluido a ser controlado - Número de modelo - Tamaño - Esférica o angular - Conexión de extremo - Material del cuerpo - Material de las bridas - Elastómeros - Requisitos especiales / Requisitos de instalación

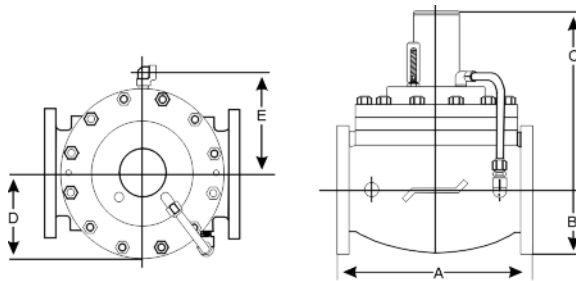

QUALITY SYSTEM
 REGISTERED TO
 ISO 9001

Representado por:

LÍNEA GRATUITA 1.888.628.8258 • teléfono: (918)627.1942 • fax: (918)622.8916 • 7400 E. 42nd Pl., Tulsa, OK 74145
 correo electrónico: sales@controlvalves.com • sitio web: www.controlvalves.com