

▲ Modelo 8105 (Generalmente 8 pulgadas y mayores)

El modelo 8105 funciona en cualquier sitio donde sea necesario mantener el nivel del agua en forma automática en tanques de almacenamiento o reservas.

Tales aplicaciones ocurren en:

- Agua municipal
- Agua rural
- Centros de tratamiento de agua
- Tanques de almacenamiento de combustible
- Sistemas de protección contra incendios

Si la válvula será utilizada para el cierre en alto nivel, consultar en fábrica.

CARACTERÍSTICAS DE LA SERIE

- ▲ Mantiene el nivel del tanque dentro de límites estrechos
- ▲ También puede ser utilizada para el cierre de alto nivel
- ▲ El piloto de flotación puede ser montado sobre la válvula o en forma remota
- ▲ El diseño del piloto de flotación brinda un intervalo de aire que evita la conexión cruzada.
- ▲ La vara vertical permite un nivel ajustable
- ▲ Una línea instalada en el campo entre la válvula principal y el piloto de flotación
- ▲ Puede realizarse su mantenimiento sin retirarla de la línea
- ▲ Velocidad de respuesta ajustable
- ▲ Probada en fábrica

FUNCIONAMIENTO

El modelo 8105 está diseñado para el llenado de tanques. Un piloto giratorio activado por flotación controla la posición del piloto de relé, que a su vez controla la posición de la válvula principal. Con la boya completamente hacia abajo, el piloto está abierto, al igual que el piloto de relé y la válvula principal. A medida que la boya comienza a subir, el piloto comienza a restringir el flujo, provocando el estrangulamiento de la válvula. Cuando el nivel del fluido eleva la boya completamente hacia arriba, el fluido es bloqueado y la válvula principal se cierra.

Al ubicar la boya en las varas verticales mediante los collares de traba, el nivel del fluido (distancia entre la boya y el piloto) puede ser seleccionado.

COMPONENTES

El Modelo 8105 consiste en los siguientes componentes, organizados como se muestra en el diagrama esquemático:

- 1.) Válvula de control básica Modelo 65
- 2.) Piloto de flotación de dos vías - Modelo 813
- 3.) Piloto de control de presión diferencial modelo 1356
- 4.) Eyector Modelo 126 Restrictor de suministro de sistema piloto de orificio fijo
- 5.) Válvula de aguja modelo 141-2 Velocidad de respuesta ajustable
- 6.) Filtro en Y modelo 159 Protege el sistema piloto contra desechos/materiales residuales
- 7.) Válvulas de bola de aislamiento - Modelo 141-4
- 8.) Indicador visual - Modelo 155 (opcional)

DIAGRAMA

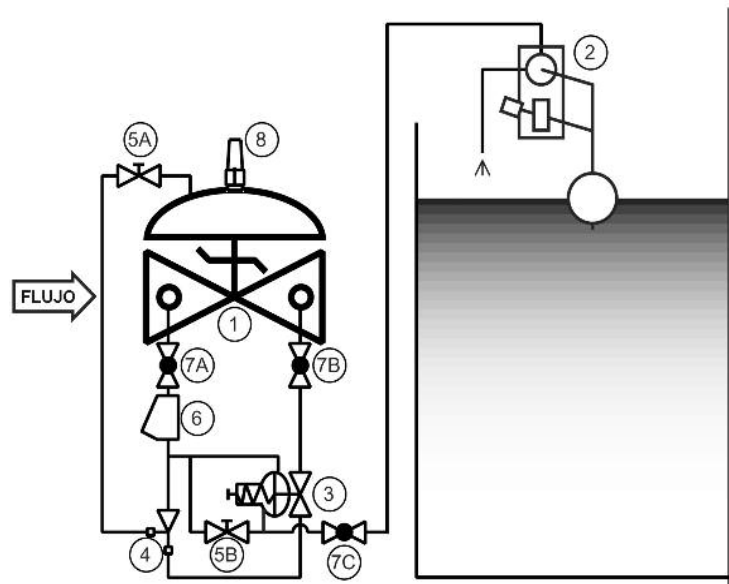

MEDIDAS

Si bien la mayoría de las válvulas de la Serie 8100 son de tamaño estándar, existen dos factores que deben ser verificados. Para evitar utilizar una válvula demasiado pequeña, la tasa de flujo debe ser limitada a una velocidad máxima de 25 pies/seg. Una válvula demasiado grande puede provocar la pérdida de presión de entrada, que se necesita para cerrar la válvula ante un alto nivel.

Podrá encontrar información acerca de tamaños definitivos en el catálogo de OCV, sección Serie 8100, y en los Cuadros de Rendimiento de la sección Ingeniería. Consulte en la fábrica para obtener asistencia y una copia del programa de Clasificación de Tamaños ValveMaster de OCV.

| TAMAÑO | 8" | 10" | 12" | 14" | 16" | 24" |
|-----------------|------|------|------|-------|-------|-------|
| FLUJO MÍN., GPM | 780 | 1225 | 1750 | 2100 | 2750 | 6250 |
| FLUJO MÁX., GPM | 3900 | 6150 | 8700 | 10500 | 13800 | 31300 |

Para tamaños menores, vea el modelo 8102.

LÍNEA GRATUITA 1.888.628.8258 • teléfono: (918)627.1942 • fax: (918)622.8916 • 7400 E. 42nd Pl., Tulsa, OK 74145
 correo electrónico: sales@controlvalves.com • sitio web: www.controlvalves.com

MEDIDAS

ESFÉRICA 8"-24"

ANGULAR 8"-16"

PRESIÓN MÁXIMA Limitada por el piloto de flotación a 250 psi máximo, todos los materiales y conexiones de extremos.

RANGO DE TEMPERATURA

(Elastómeros de la Válvula)

Buna-N -40° F - 180°F

Viton 0° F - 400°F

EPDM 0° F - 300°F

MATERIALES - Consultar en fábrica para obtener información acerca de otros materiales.

Cuerpo/Tapa: Hierro Dúctil (recubierto con epoxy), Acero carbono (recubierto con epoxy), Acero Inoxidable, Bronce - Otros materiales disponibles (consulte en fábrica)

Anillo de asiento: Bronce, Acero inoxidable

Vástago: Acero inoxidable, Monel

Resorte: Acero inoxidable

Diafragma: Buna-N, Viton, EPDM, con refuerzo de nylon

Disco de Asiento: Buna-N, Viton, EPDM

Piloto: Bronce, Acero inoxidable

Otros componentes del sistema piloto: Bronce/Metal, Todos de acero inoxidable

Tubería y accesorios: Cobre/Metal, Acero inoxidable

Piloto de Flotación - Varas:

Tamaños 8-24" con (4) varas de 12"

ESPECIFICACIONES (Aplicación típica de Sistemas de Agua)

La válvula de modulación por flotación deberá ser instalada en la línea de entrada del tanque y deberá modular para mantener un nivel constante en el tanque, balanceando los niveles de flujo de entrada y salida. La válvula de modulación por flotación deberá incluir un piloto de flotación simple, ajustable de dos vías con espacio vacío, que deberá ser instalado en el tanque y conectado a la válvula principal mediante dos líneas de sentido, definidas por el cliente.

DISEÑO

La válvula de modulación por flotación deberá ser una válvula esférica con un asiento único, operada por la presión de línea, controlada por un piloto y activada por un diafragma. La válvula deberá estar sellada por medio de un asiento resistente a la corrosión y un disco de asiento rectangular y elástico. Estas y otras partes podrán ser reemplazadas sin remover la válvula de la línea. El vástago de la válvula principal deberá ser guiado arriba y abajo por bujes integrales. La alineación del cuerpo, la tapa y el ensamble del diafragma deberá ser realizada con pasadores de precisión. El diafragma no podrá ser utilizado como una superficie de asiento, de la misma forma en que los pistones no podrán ser utilizados como medios operativos. El sistema piloto deberá incluir un filtro en Y y válvulas de bolas de aislamiento. El piloto de flotación y el piloto de relé deberán ser enviado por separado para poder montarlo en forma remota. La válvula de modulación por flotación deberá ser probada a nivel funcional e hidrostático previo a su entrega.

MATERIALES DE CONSTRUCCIÓN

El cuerpo principal y la tapa de la válvula deberán ser de hierro dúctil según la norma ASTM A536, grado 65-45-12. Todas las superficies ferrosas deberán estar recubiertas con 8 mils. de epoxy. El anillo de asiento de la válvula principal deberá ser de bronce de acuerdo a la norma ASTM B61. Los elastómeros (diafragmas, asientos elásticos y anillos tóricos) deberán ser Buna-N. El piloto de flotación deberá ser de bronce, con partes internas de acero inoxidable. La boya esférica de 5 pulgadas deberá ser de acero inoxidable, al igual que las varas de flotación y la conexión. Las válvulas de bolas de aislamiento deberán ser de metal, y la tubería de la línea de control deberá ser de cobre.

CONDICIONES DE OPERACIÓN

La válvula de modulación por flotación deberá ser apta para una tasa de flujo máxima de <X> gpm a presiones de entrada de <X a X> psi.

PRODUCTOS ACEPTABLES

La válvula de control de flotación moduladora deberá ser un Modelo 8105 <tamaño>, de <patrón esférico o angular>, con conexiones de extremos <bridados 150#, bridados 300#>, como la produce OCV Control Valves, Tulsa, Oklahoma, USA.

DIMENSIONES EUA - PULGADAS

| DIM | CONEX. TERM. | 1 1/4-1 1/2 | 2 | 2 1/2 | 3 | 4 | 6 | 8 | 10 | 12 | 14 | 16 | 24 |
|-------------|--------------|-------------|-------|--------|--------|---------|--------|----------|---------|--------|--------|----------|--------|
| A | ATORNILLADA | 8 3/4 | 9 7/8 | 10 1/2 | 13 | -- | -- | -- | -- | -- | -- | -- | -- |
| | RANURADA | 8 3/4 | 9 7/8 | 10 1/2 | 13 | 15 1/4 | 20 | -- | -- | -- | -- | -- | -- |
| | 150# BRIDADA | 8 1/2 | 9 3/8 | 10 1/2 | 12 | 15 | 17 3/4 | 25 3/8 | 29 3/4 | 34 | 39 | 40 3/8 | 62 |
| | 300# BRIDADA | 8 3/4 | 9 7/8 | 11 1/8 | 12 3/4 | 15 5/8 | 18 5/8 | 26 3/8 | 31 1/8 | 35 1/2 | 40 1/2 | 42 | 63 3/4 |
| C ÁNGULO | ATORNILLADA | 4 3/8 | 4 3/4 | 6 | 6 1/2 | -- | -- | -- | -- | -- | -- | -- | -- |
| | RANURADA | 4 3/8* | 4 3/4 | 6 | 6 1/2 | 7 5/8 | -- | -- | -- | -- | -- | -- | -- |
| | 150# BRIDADA | 4 1/4 | 4 3/4 | 6 | 6 | 7 1/2 | 10 | 12 11/16 | 14 7/8 | 17 | -- | 20 13/16 | -- |
| | 300# BRIDADA | 4 3/8 | 5 | 6 3/8 | 6 3/8 | 7 13/16 | 10 1/2 | 13 3/16 | 15 9/16 | 17 3/4 | -- | 21 5/8 | -- |
| D ÁNGULO | ATORNILLADA | 3 1/8 | 3 7/8 | 4 | 4 1/2 | -- | -- | -- | -- | -- | -- | -- | -- |
| | RANURADA | 3 1/8* | 3 7/8 | 4 | 4 1/2 | 5 5/8 | -- | -- | -- | -- | -- | -- | -- |
| | 150# BRIDADA | 3 | 3 7/8 | 4 | 4 | 5 1/2 | 6 | 8 | 11 3/8 | 11 | -- | 15 11/16 | -- |
| | 300# BRIDADA | 3 1/8 | 4 1/8 | 4 3/8 | 4 3/8 | 5 13/16 | 6 1/2 | 8 1/2 | 12 1/16 | 11 3/4 | -- | 16 1/2 | -- |
| E | TODAS | 6 | 6 | 7 | 6 1/2 | 8 | 10 | 11 7/8 | 15 3/8 | 17 | 18 | 19 | 27 |
| H | TODAS | 10 | 11 | 11 | 11 | 12 | 13 | 14 | 17 | 18 | 20 | 20 | 28 1/2 |

*EXTREMO RANURADO NO DISPONIBLE EN 1 1/4"

Para una máxima eficiencia, la válvula de control OCV debe ser montada en un sistema de tuberías de manera tal que la tapa (cubierta) de la válvula se encuentre en la posición superior. Otras posiciones son aceptables, pero puede que no permitan el máximo y más seguro funcionamiento de la válvula. En particular, por favor consulte con la fábrica antes de instalar válvulas de 8 pulgadas o mayores, o cualquier válvula con un interruptor de límite, en posiciones diferentes a las descritas. Debe tener en cuenta el espacio al instalar válvulas y sus sistemas pilotos.

Es necesario que un técnico calificado establezca y lleve a cabo un programa de mantenimiento e inspección de rutina una vez al año. Consulte con nuestra fábrica al **1-888-628-8258** para información sobre partes y servicios.

Cómo ordenar su válvula modelo 8105

Al realizar su orden, por favor indique:

El fluido a ser controlado - Número de modelo - Tamaño - Esférica o angular - Conexión de extremo - Material del cuerpo - Material de las bridas - Montaje del piloto: sobre la válvula o en forma remota - Requisitos especiales / requisitos de instalación

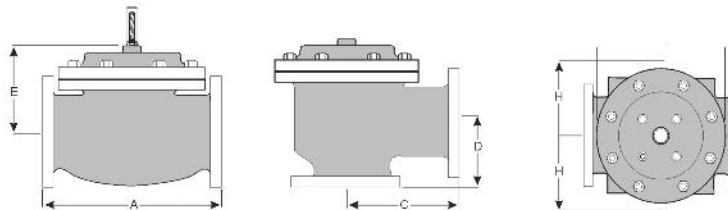

Representado por:



LÍNEA GRATUITA 1.888.628.8258 • teléfono: (918)627.1942 • fax: (918)622.8916 • 7400 E. 42nd Pl., Tulsa, OK 74145
 correo electrónico: sales@controlvalves.com • sitio web: www.controlvalves.com