



▲ Modelo 125

El modelo 125, diseñado principalmente para su uso con bombas auxiliares centrífugas, también puede ser utilizado en bombas de pozos con elevaciones relativamente huecas, donde el diseño de la bomba permita un arranque con una válvula cerrada.

CARACTERÍSTICAS DE LA SERIE

- ▶ Elimina la sobretensión asociada con el la activación y desactivación de la bomba
- ▶ La bomba es activada con una válvula cerrada que se abre gradualmente a una velocidad controlada
- ▶ La válvula se cierra gradualmente a una velocidad controlada a medida que la bomba continúa activa
- ▶ La bomba se detiene cuando la válvula está completamente cerrada
- ▶ La válvula actúa como una válvula de verificación en caso de una inversión de presión (una falla de energía eléctrica).
- ▶ Velocidades de apertura y cierre ajustables en forma independiente
- ▶ Puede realizarse su mantenimiento sin retirarla de la línea
- ▶ Probada en fábrica

FUNCIONAMIENTO

El modelo 125 es controlado por un solenoide eléctrico de 3 vías que comienza a recibir energía cuando la bomba es activada. Esto provoca la apertura de la válvula a una velocidad ajustable y controlada, pasando suavemente el flujo hacia el sistema. Al momento de la desactivación, el solenoide deja de recibir energía, provocando el cierre de la válvula a una velocidad ajustable y controlada, mientras la bomba (mantenida por el interruptor de límite de la válvula) continúa operando. Cuando la válvula está completamente cerrada, la bomba es desactivada.

COMPONENTES

El Modelo 125 consiste en los siguientes componentes, organizados como se muestra en el diagrama esquemático:

- 1.) Válvula de control básica - Modelo 65
- 2.) Piloto Solenoide de tres vías Modelo 452
- 3.) Piloto Auxiliar de tres vías Modelo 3600
- 4.) Válvula de Control de Flujo Modelo 141-3
- 5.) Válvula de Verificación Modelo 141-1
- 6.) Filtro en Y modelo 159 Protege el sistema piloto contra desechos/ materiales residuales
- 7.) Válvulas de bola de aislamiento - Modelo 141-4
- 8.) Ensamble de Interruptor de Límite Modelo 31

DIAGRAMA

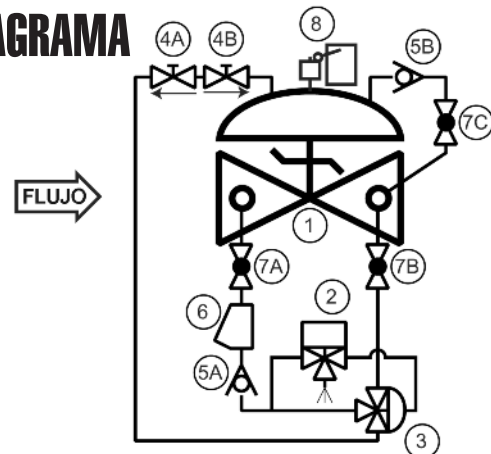

INSTALACIÓN RECOMENDADA



DIAGRAMA DE CABLEADO TÍPICO

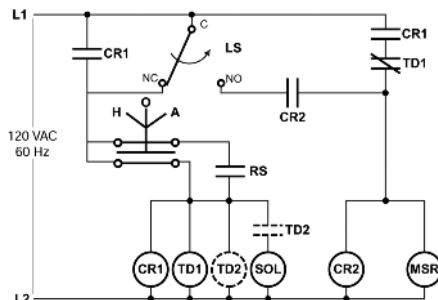

PRESIÓN MÁXIMA

CONEXIONES DE EXTREMOS	HIERRO DÚCTIL	ACERO/ACERO INOXIDABLE	BRONCE
Roscadass	400 psi	400 psi	400 psi
Acanaladas	300 psi	300 psi	300 psi
Bridadas 150#	250 psi	285 psi	225 psi
Bridadas 300#	400 psi	400 psi	400 psi

MEDIDAS

Las válvulas de control para bombas auxiliares suelen tener el mismo tamaño que la descarga de la bomba; sin embargo, la tasa de flujo no podrá exceder una velocidad de 20 pies/seg, como se muestra a continuación. Para un proceso de calibrado más exacto, utilice nuestro programa ValveMaster o los Cuadros de Rendimiento de la Sección de Ingeniería en el Catálogo de OCV.

TAMAÑO	1 1/4"-1 1/2"	2"	2 1/2"	3"	4"	6"	8"	10"	12"	14"	16"	24"
FLUJO A 20PIES/SEG GPM	85 - 120	210	300	460	800	1800	3100	4900	7000	8450	11000	25000

LÍNEA GRATUITA 1.888.628.8258 • teléfono: (918)627.1942 • fax: (918)622.8916 • 7400 E. 42nd Pl., Tulsa, OK 74145
 correo electrónico: sales@controlvalves.com • sitio web: www.controlvalves.com

MEDIDAS

ESFERICA/ANGULAR

Extremos roscados 1 1/4" - 3"
 Extremos acanalados 1 1/2" - 4"
 Extremos bridados 1 1/4" - 24" (esférica);
 1 1/4" - 16" (angular)

RANGO DE TEMPERATURA

(Elastómeros de la Válvula)
 Buna-N -40° F - 180°F
 Viton 0° F - 400°F
 EPDM 0° F - 300°F

MATERIALES- Consultar en fábrica para obtener información acerca de otros materiales.

Cuerpo/Tapa: Hierro Dúctil (recubierta con epoxy), Acero carbono (recubierto con epoxy), Acero Inoxidable, Bronce; Existen otros materiales disponibles (consultar en fábrica)

Anillo de asiento: Bronce, Acero inoxidable

Vástago: Acero inoxidable, Monel

Resorte: Acero inoxidable

Diafragma: Buna-N, Viton, EPDM, con refuerzo de nylon

Disco de Asiento: Buna-N, Viton, EPDM

Piloto: Bronce, Acero inoxidable

Otros componentes del sistema piloto: Bronce/Metal, Todos de acero inoxidable

Tubería y accesorios: Cobre/Metal, Acero inoxidable

Solenoides: de tres vías

Carcasa: NEMA 4X resistente a la intemperie, NEMA 4X, 6P, 7, 9 a prueba de explosiones

Cuerpo: Metal, Acero inoxidable

Voltajes: 24, 120, 240, 480 VAC; 12, 24 VDC

Aviso: Las presiones de operación de los solenoides pueden variar significativamente; consulte en la fábrica acerca de la aplicación de las válvulas Modelo 125 de OCV.

Interruptor de límite:

Carcasa: NEMA 4 resistente a la intemperie;

NEMA 7,9 resistente a explosiones

Contactos: SPDT (estándar) / DPDT (opcional)

ESPECIFICACIONES (Aplicación típica de Sistemas de Agua)

La válvula de control para bombas deberá operar para eliminar la sobretensión resultante de la activación y la desactivación de la bomba. La válvula deberá estar cerrada cuando la bomba sea activada. Luego deberá abrirse lentamente, introduciendo flujo en la línea en forma gradual. Cuando la bomba reciba la señal de detenerse, la válvula de control deberá cerrarse lentamente mientras la bomba continúa operando. A medida que la válvula se acerca a la posición de cierre total, su vástago deberá activar un interruptor de límite montado sobre la válvula. El interruptor de límite deberá cerrar la bomba. Las velocidades de apertura y de cierre deberán ser ajustables en forma independiente. En caso de una falla de energía durante la operación de la bomba, la válvula deberá cerrarse rápidamente para evitar el flujo inverso.

DISEÑO

La válvula deberá ser una válvula esférica con un asiento único, operada por la presión de línea, controlada por un piloto y activada por un diafragma. La válvula deberá estar sellada por medio de un asiento resistente a la corrosión y un disco de asiento rectangular y elástico. Estas y otras partes podrán ser reemplazadas sin retirar la válvula de la línea. El vástago de la válvula principal deberá ser guiado arriba y abajo por bujes integrales. La alineación del cuerpo, la tapa y el ensamble del diafragma deberá ser realizada con pasadores de precisión. El diafragma no podrá ser utilizado como una superficie de asiento, de la misma forma en que los pistones no serán utilizados como medios operativos. El sistema piloto deberá estar completo e instalado en la válvula principal. Deberá incluir controles de velocidad y cierre por separado, un filtro en Y y válvulas de bolas de aislamiento. La válvula deberá ser probada a nivel funcional e hidrostático previo a su entrega.

MATERIALES DE CONSTRUCCIÓN

El cuerpo principal y la tapa de la válvula deberán ser de hierro dúctil según la norma ASTM A536, grado 65-45-12. Todas las superficies ferrosas deberán estar recubiertas con 8 mils. de epoxy. El anillo de asiento de la válvula principal deberá ser de bronce de acuerdo a la norma ASTM. Los elastómeros (diafragmas, asientos elásticos y anillos tóricos) deberán ser Buna-N. Los pilotos de control deberán ser de bronce ASTM. Las válvulas de bolas de aislamiento y control de velocidad deberán ser de metal, y la tubería de la línea de control deberá ser de cobre. La bobina solenoide deberá ser apta para operar a 110-120 voltios AC, 50-60 Hz. El interruptor de límite deberá estar equipado con contactos SPDT de 15 amps a 125-480 VAC. El interruptor de límite y las carcasas solenoides deberán ser resistentes a la intemperie según NEMA 4.

CONDICIONES DE OPERACIÓN

La válvula de control para bombas deberá ser apta para un flujo de <X> gpm y una presión de cierre máxima de <X> psig.

PRODUCTOS ACEPTABLES

La válvula de control de bombas deberá ser un Modelo 125 <tamaño>, de <patrón esférico o angular>, con conexiones de extremos <roscados, bridados 150#, bridados 300#, o acanalados>, como la produce OCV Control Valves, Tulsa, Oklahoma, USA.

DIMENSIONES EUA - PULGADAS

DIM	CONEX. TERM.	1 1/4-1 1/2	2	2 1/2	3	4	6	8	10	12	14	16	24
A	ATORNILLADA	8 3/4	9 7/8	10 1/2	13	--	--	--	--	--	--	--	--
	RANURADA	8 3/4	9 7/8	10 1/2	13	15 1/4	20	--	--	--	--	--	--
	150# BRIDADA	8 1/2	9 3/8	10 1/2	12	15	17 3/4	25 3/8	29 3/4	34	39	40 3/8	62
	300# BRIDADA	8 3/4	9 7/8	11 1/8	12 3/4	15 5/8	18 5/8	26 3/8	31 1/8	35 1/2	40 1/2	42	63 3/4
C ÁNGULO	ATORNILLADA	4 3/8	4 3/4	6	6 1/2	--	--	--	--	--	--	--	--
	RANURADA	4 3/8*	4 3/4	6	6 1/2	7 5/8	--	--	--	--	--	--	--
	150# BRIDADA	4 1/4	4 3/4	6	6	7 1/2	10	12 11/16	14 7/8	17	--	20 13/16	--
	300# BRIDADA	4 3/8	5	6 3/8	6 3/8	7 13/16	10 1/2	13 3/16	15 9/16	17 3/4	--	21 5/8	--
D ÁNGULO	ATORNILLADA	3 1/8	3 7/8	4	4 1/2	--	--	--	--	--	--	--	--
	RANURADA	3 1/8*	3 7/8	4	4 1/2	5 5/8	--	--	--	--	--	--	--
	150# BRIDADA	3	3 7/8	4	4	5 1/2	6	8	11 3/8	11	--	15 11/16	--
	300# BRIDADA	3 1/8	4 1/8	4 3/8	4 3/8	5 13/16	6 1/2	8 1/2	12 1/16	11 3/4	--	16 1/2	--
E	TODAS	6	6	7	6 1/2	8	10	11 7/8	15 3/8	17	18	19	27
F (OPT)	TODAS	3 7/8	3 7/8	3 7/8	3 7/8	3 7/8	3 7/8	6 3/8	6 3/8	6 3/8	6 3/8	6 3/8	8
H	TODAS	10	11	11	11	12	13	14	17	18	20	20	28 1/2

*EXTREMO RANURADO NO DISPONIBLE EN 1 1/4"

Para una máxima eficiencia, la válvula de control OCV debe ser montada en un sistema de tuberías de manera tal que la tapa (cubierta) de la válvula se encuentre en la posición superior. Otras posiciones son aceptables, pero puede que no permitan el máximo y más seguro funcionamiento de la válvula. En particular, por favor consulte con la fábrica antes de instalar válvulas de 8 pulgadas o mayores, o cualquier válvula con un interruptor de límite, en posiciones diferentes a las descritas. Debe tener en cuenta el espacio al instalar válvulas y sus sistemas pilotos.

Es necesario que un técnico calificado establezca y lleve a cabo un programa de mantenimiento e inspección de rutina una vez al año. Consulte con nuestra fábrica al **1-888-628-8258** para información sobre partes y servicios.

Cómo ordenar su válvula modelo 125

Al realizar su orden, por favor indique:

El fluido a ser controlado - Número de modelo - Tamaño - Esférica o angular - Conexión de extremo - Material del cuerpo - Material de las bridas - Voltaje de solenoide - Carcasa solenoide resistente a la intemperie o a prueba de explosiones - Requisitos especiales / Requisitos de instalación

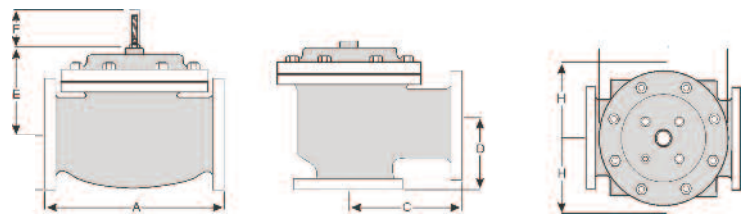

Representado por:

QUALITY SYSTEM
REGISTERED TO
ISO 9001

LÍNEA GRATUITA 1.888.628.8258 • teléfono: (918)627.1942 • fax: (918)622.8916 • 7400 E. 42nd Pl., Tulsa, OK 74145
 correo electrónico: sales@controlvalves.com • sitio web: www.controlvalves.com