

DESCRIPCIÓN

- El controlador manual balastrado verifica la integridad de la boya
- La brida montada lateral encaja en la mayoría de las marcas de separadores de filtro
- La boya "cabalga" la interface entre el agua y el combustible
- Control de cuatro vías para activar la válvula de conexión de descarga y/o la válvula de drenaje automático de agua
- Utiliza un bloque piloto 800 (ver hoja de modelo 800)
- Ensamble de boya y piloto de flotación (no contiene metales rojos)
- Probada en fábrica

El modelo 800D-MTW es un flotante de separación de filtro de montaje en la parte inferior, que permite sólo la descarga de combustible limpio y libre de agua del separador de filtros. Los tres modelos son como sigue:

MODELO	NÚMERO DE PARTE	MATERIAL DE LAS BRIDAS	PILOTO/BOYA
800D-5MTW	230751	Hierro dúctil, recubierto con epoxy	Acero inoxidable
800D-6MTW	230753	Acero inoxidable	Acero inoxidable
800D-8MTW	230755	Aluminio	Acero inoxidable

CONEXIONES DE LOS PUERTOS DEL BLOQUE PILOTO

(Todos los puertos son de 1/8" NPT)

ENERGÍA: Presión del tanque del separador de filtros

VÁLVULA DE ACCELERACIÓN: Tapa del piloto de aceleración

DRENAJE DE AGUA: Tapa de la válvula de drenaje automático de agua

ESCAPE: Línea de drenaje atmosférico

FUNCIONAMIENTO

La boya del modelo 800D-MTW posee un contrapeso que le permite flotar en el agua, aunque se hunde en combustible. Dependiendo del nivel de agua en el separador de filtro, el modelo 800D-MTW activa los otros componentes de control en el sistema de la forma siguiente:

POSICIÓN DE LA BOYA	DESCARGA (CONEXIÓN) VÁLVULA	VÁLVULA DE DRENAJE DE AGUA (si corresponde)
HACIA ABAJO (sin agua)	ABIERTA	CERRADA
POSICIÓN MEDIA (Agua en aumento)	ABIERTA	ABIERTA
HACIA ARRIBA (Agua elevada)	CERRADA	ABIERTA

La activación del controlador manual eliminará el contrapeso del brazo del flotante. Esto permite al flotante elevarse, confirmando la operación correcta del piloto, válvula de conexión, y/o la válvula de drenaje de agua, así como también la integridad de la válvula de bola flotante misma.

MÁXIMA PRESIÓN:
300 psi
(20.7 bar)

TEMPERATURA DE OPERACIÓN:
32°-120°F
(0°-49°C)

MÁXIMA GRAVEDAD ESPECÍFICA DEL COMBUSTIBLE:
0.85

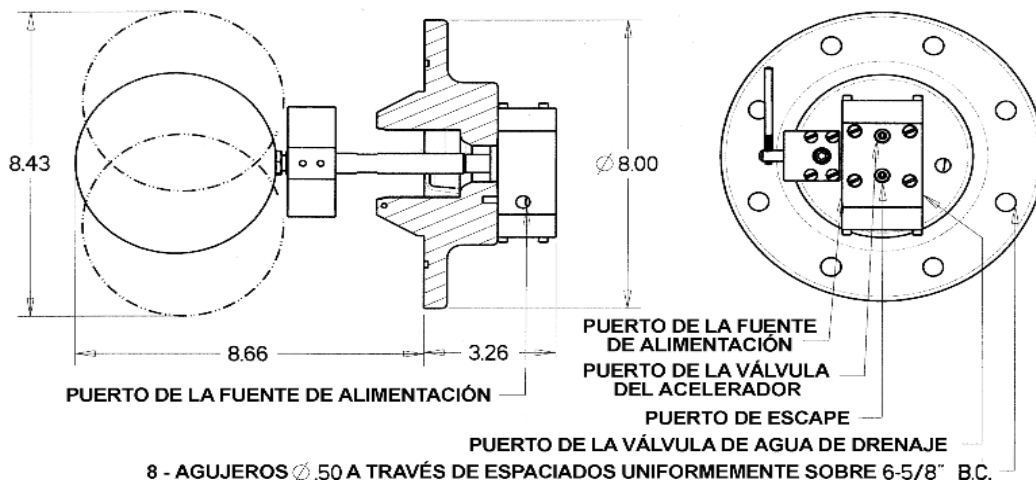

LÍNEA GRATUITA 1.888.628.8258 • teléfono: (918)627.1942 • fax: (918)622.8916 • 7400 E. 42nd Pl., Tulsa, OK 74145
correo electrónico: sales@controlvalves.com • sitio web: www.controlvalves.com