

▲ Modelo 125-27

Las válvulas de control de bomba series 125 y 126 de OCV, están diseñadas para eliminar efectivamente la sobrecarga asociada con el arranque y parada de la bomba. En interface eléctrica con el motor de la bomba, la válvula abre y cierra a una velocidad ajustable, proporcionando una transición cómoda y predecible de la presión y volumen de carga de la bomba en el sistema.

## CARACTERÍSTICAS DE LA SERIE

- ▶ La velocidad de apertura de la válvula es ajustable a los requisitos de la bomba y el sistema de un aumento suave en la presión
- ▶ La velocidad de cierre de la válvula es ajustable, reduciendo gradualmente la presión hacia el sistema a medida que la válvula se cierra.
- ▶ La válvula está interbloqueada con el motor de la bomba para una operación unificada.
- ▶ Herramienta incorporada de verificación de flujo inverso. (en 125 y 125-27)
- ▶ La válvula se cierra automáticamente fuera de la bomba ante la pérdida de presión de descarga de la misma (traba del eje).
- ▶ Dos simples ajustes según el campo: Velocidad de Abertura y Velocidad de cierre.

## CARACTERÍSTICAS DE LA VÁLVULA

- ▶ Opera automáticamente ascendente o descendente.
- ▶ Diafragma de alto rendimiento, con refuerzo de nylon.
- ▶ El sello del asiento, blando y de forma rectangular, brinda un cerramiento hermético Clase VI.
- ▶ Ensamble de diafragma guiado arriba y abajo.
- ▶ Retención de asiento por estrangulamiento brindando estabilidad de flujo y presión.
- ▶ De fácil mantenimiento sin remoción de la línea.
- ▶ Anillo de asiento reemplazable.
- ▶ Los pins de alineación aseguran un ensamblaje adecuado luego del mantenimiento.
- ▶ Las válvulas son probadas en fábrica.
- ▶ Las válvulas poseen un número de serie y están registradas para facilitar el reemplazo de partes y el soporte técnico de la fábrica.

## CONTROL PARA BOMBA AUXILIAR 125-7

Modelos 125 y 125-27, diseñados primariamente para bombas auxiliares, son instalados en línea, en la descarga de la bomba. Estas válvulas también incluyen una característica de verificación que elimina cualquier necesidad de una válvula de verificación de bomba separada.

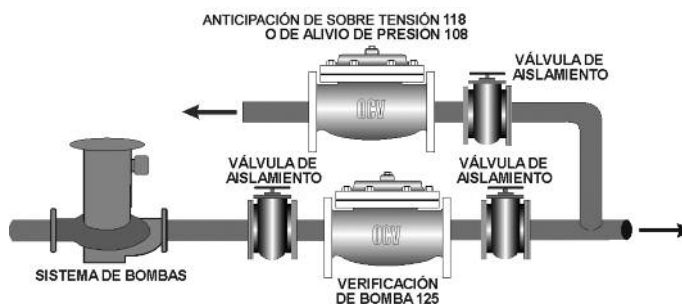

## CONTROL PARA POZO DE PROFUNDIDAD 126

Modelo 126, diseñado para bombas de pozos de profundidad, se instala en una línea de desvío, entre la descarga de la bomba y la válvula de verificación de la misma. El modelo 126 elimina suciedades y aire en el arranque de la bomba.

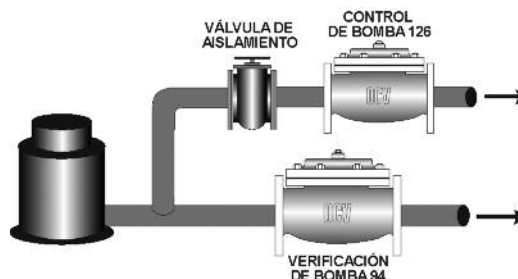

## FUNCIONAMIENTO DE LA VÁLVULA

Modelos 125 y 125-27, diseñados primariamente para bombas auxiliares, son instalados en línea, en la descarga de la bomba. Se encuentran normalmente cerradas con la bomba apagada, y abren lentamente luego que la bomba arranque, y cierran lentamente antes de que la bomba se cierre. De esta forma, el flujo pasa en forma suave hacia y desde el sistema. Estas válvulas también incluyen una característica de verificación, responsable por el cierre de la válvula, en el caso de una falla eléctrica mientras la bomba está en funcionamiento. Por lo tanto, eliminan cualquier necesidad de una válvula de verificación de bomba separada.

Modelo 126, diseñado para bombas de pozos de profundidad, se instala en una línea de desvío entre la descarga de la bomba y la válvula de verificación de la misma, y descarga hacia la eliminación del fluido o de retorno al pozo mismo. Se encuentra normalmente abierta con la bomba apagada, y abre lentamente luego que la bomba arranque, y cierra lentamente antes de que la bomba se cierre. De esta forma, el flujo es transferido lento y suavemente desde el desvío hacia el sistema, y viceversa.

CARACTERÍSTICAS DE LA VÁLVULA - Tabla 1

	MODELO 125	MODELO 125-27	MODELO 126
CONSTRUCCIÓN	CÁMARA SIMPLE	DOBLE CÁMARA	DOBLE CÁMARA
INSTALACIÓN	EN LÍNEA	EN LÍNEA	DESVÍO
POSICIÓN C/ BOMBA APAGADA	CERRADA	CERRADA	ABIERTA
DESCARGA HACIA	SISTEMA	SISTEMA	ATMÓSFERA
TAPA ESCAPA HACIA	SALIDA DE LA VÁLVULA	DRENAJE	DRENAJE
USO EN BOMBAS AUXILIARES	SÍ	SÍ	NO
USO EN BOMBAS DE POZO	LIMITADO	LIMITADO	SÍ
PILOTOS DE MODULACIÓN	SÍ	NO	SÓLO ALIVIO
CARACTERÍSTICA DE VERIFICACIÓN	HIDRÁULICA (VERIFICACIÓN DE ELEVACIÓN OPCIONAL)	VERIFICACIÓN DE ELEVACIÓN*	No Disponible
PÉRDIDA DE PRESIÓN	MEDIA A BAJA	BAJA	No Disponible
PRESIÓN MÁXIMA	740 PSI	400 PSI	400 PSI
TAMAÑO TÍPICO	ESTÁNDAR	ESTÁNDAR	<ESTÁNDAR

\*La verificación de elevación cierra la válvula antes de una presión inversa

## ELÉCTRICA

Se requieren cierta cantidad de componentes y cableado para la interfaz entre la válvula y la bomba. El siguiente diagrama de cableado es típico para las series 125 y 126, y es similar al interruptor de límite, pero con menores variaciones (consulte en fábrica para obtener un diagrama específico). Para realizar la conexión de manera rápida y simple, puede añadir el Controlador de Bombas de OCV a su instalación. Este controlador pre cableado está disponible en varios modelos dependiendo del nivel de sofisticación de control requerido.

## DIAGRAMA DE CABLEADO TÍPICO

- Serie 125;
- SOL = PILOTO SOLENOIDE (SOBRE LA VÁLVULA)
  - LS = INTERRUPTOR DE LÍMITE, SPDT (SOBRE LA VÁLVULA)
  - CR1, CR2 = RELÉ DE CONTROL, DPDT
  - TD1\* = RELÉ DE DEMORA, DPDT, EN DEMORA
  - TD2\*\* = RELÉ DE DEMORA, DPDT, EN DEMORA (OPCIONAL)
  - HOA = INTERRUPTOR AUTOMÁTICO DE TRANSFERENCIA
  - RS = INTERRUPTOR DE ARRANQUE REMOTO
  - MSR = RELÉ ARRANCADOR DE MOTOR DE BOMBA
- \*TD1 apaga la bomba si la válvula no se encuentra abierta  
 \*\*TD2 si es utilizado, demora la apertura de la válvula por un tiempo predeterminado

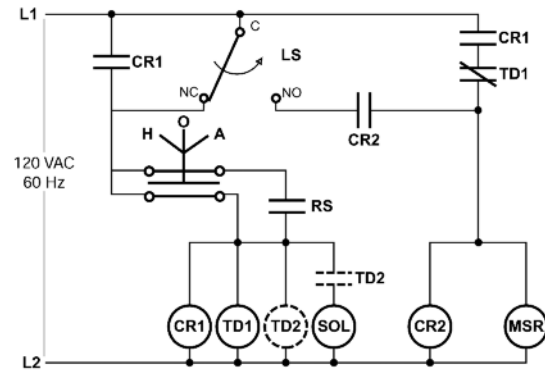

## SELECCIÓN DE VÁLVULAS DE CONTROL PARA BOMBAS

Seleccionar y dimensionar el modelo correcto de válvula de control de bomba, comienza con la bomba misma. Refiérase nuevamente a la tabla 1.

Bombas tales como centrífugas de carcasa de separación, o turbinas de succión inundadas, referida comúnmente como bombas auxiliares, utilizarán la serie 125.

Bombas del pozo, tales como turbinas verticales o sumergibles, pueden utilizar la serie 125 o las 126. Para determinar cuál, primero consulte con el fabricante de la bomba. Si la bomba está diseñada para arrancar contra una válvula cerrada, utilice la serie 125. Si la bomba está diseñada para arrancar contra una válvula abierta, la opción es el modelo 126. Si no existe preferencia, considere las características del pozo en sí mismo. Los pozos profundos, los que poseen una gran columna de aire y los que producen una cantidad significativa de arena, obtendrán el mayor beneficio del Modelo 126. Los pozos limpios relativamente huecos pueden utilizar la Serie 125.

Si usted ha elegido la válvula de control para bomba auxiliar serie 125, su próximo paso será elegir entre el modelo 125 de una sola cámara y el modelo 125-27 de doble cámara. Existen ciertos factores que pueden facilitar esta elección. Por ejemplo, si se desea agregar pilotos de control de modulación a la válvula (por ejemplo reducción de presión, mantenimiento de presión), o si la presión máxima (típicamente presión de cierre de bomba) es mayor de 400 psi, su única opción será la válvula de cámara única. Por otro lado, la principal ventaja del modelo 125-27, es típicamente una pérdida de presión menor. Sin embargo la elección está cercanamente relacionada al dimensionamiento.

LÍNEA GRATUITA 1.888.628.8258 • teléfono: (918)627.1942 • fax: (918)622.8916 • 7400 E. 42nd Pl., Tulsa, OK 74145  
 correo electrónico: sales@controlvalves.com • sitio web: www.controlvalves.com

## MEDIDAS

### Calibrado de Válvulas de la Serie 125 - Control para Bombas Auxiliares

1. Decida qué clase de válvula se acomodará a su instalación, esférica o angular. No olvide que siempre es mejor instalar cualquier válvula de control con la tapa apuntando hacia arriba, particularmente en tamaños de 8 pulgadas mayores.

2. Comience con una válvula de tamaño estándar, es decir, el mismo tamaño que la descarga de la bomba. Calcule la caída de presión con la fórmula,

$$DP = sg \left( \frac{Q}{C_v} \right)^2$$

donde: DP = caída de presión, psi  
 sg = gravedad específica del fluido de la línea (agua = 1,0)  
 Q = flujo estimado de la bomba, gpm  
 Cv = Coeficiente de la válvula, Tabla 2.

3. La caída de presión calculada es para una aplicación de abertura total y sería adecuada para la válvula de doble cámara 125-27, sin importar la tasa de flujo. Por otro lado, una válvula de una sola cámara no puede estar completamente abierta. Vea la columna "abertura total" en la tabla 2. Si la tasa de flujo es menor a este número, la caída de presión de la válvula de una sola cámara puede ser 2-3 psi mayor al valor calculado en el paso 2. Si la tasa de flujo es mayor al número, las válvulas de una sola cámara se abrirán completamente y tendrán una caída de presión igual a la válvula de doble cámara.

4. Verifique que la velocidad del flujo no exceda los 20 pies por segundo. Si lo hace, o si la caída de presión es excesiva, considere utilizar el tamaño siguiente.

5. Finalmente, si selecciona una válvula 125-27, tome nota de la descarga de la cámara del diafragma. Esta cantidad de agua será descargada a la atmósfera cada vez que la válvula se abra o se cierre. Esta agua deberá ser drenada o eliminada en otra forma.

### CARACTERÍSTICAS DE FLUJO - Tabla 2

TAMAÑO	CV (ESFÉRICA)	CV (ANGULAR)	FLUJO A 20 PIES/SEG(GPM)	FLUJO A 30 PIES/SEG(GPM)	TOTALMENTE ABIERTA A:(GPM)	CÁMARA DE DIAFRAGMA DESCARGA (GALONES)
1 ¼	23	30	85	127	50	0.02
1 ½	27	35	120	180	50	0.02
2	47	65	210	315	100	0.05
2 ½	68	87	300	450	140	0.06
3	120	160	460	690	220	0.10
4	200	270	800	1200	400	0.2
6	450	550	1800	2700	950	0.6
8	760	1000	3100	4650	1300	1.0
10	1250	1600	4900	7350	2000	2.5
12	1940	2400	7000	10,500	2800	4.0
14	2200	--	8450	12,700	3300	6.5
16	2850	4000	11,000	16,500	4500	9.6
24	6900	--	25,000	37,500	9300	28.0

### Calibrado de Válvulas de la Serie 126 - Control para Bombas de Pozos Profundos

1. Decida qué clase de válvula se acomodará a su instalación, esférica o angular. No olvide que siempre es mejor instalar cualquier válvula de control con la tapa apuntando hacia arriba, particularmente en tamaños de 8 pulgadas mayores.

2. Examine la curva de su bomba cuidadosamente. Tome nota de la tasa de flujo en la cual la presión de descarga de la bomba se reduce a un punto por debajo de la presión estática del sistema.

3. Calcule la CV de válvula requerida a partir de la fórmula:

$$C_v = \frac{Q}{\sqrt{P_s / sg}}$$

donde: Q = tasa de flujo determinada en el paso 2, gpm  
 Ps = Presión estática del sistema, psi  
 sg = gravedad específica del fluido de la línea (agua = 1,0)

4. Utilizando la columna de la válvula esférica o angular de la tabla 2, seleccione la válvula de menor tamaño que tenga un valor de CV al menos igual al valor calculado en el paso 3.

5. Utilizando la tasa de flujo determinada en el paso 2, asegúrese de que la velocidad no exceda los 30 pies/seg.

6. Finalmente, tome nota de la descarga de la cámara del diafragma. Esta cantidad de agua será descargada a la atmósfera cada vez que la válvula se abra o se cierre. Esta agua deberá ser drenada o eliminada en otra forma.

## GUÍA DE SELECCIÓN DE VÁLVULAS

Combinando varios pilotos de control, pueden realizarse múltiples funciones con una única válvula de control de bombas Serie 125 o 126. Para encontrar la válvula de función de combinación, seleccione las características deseadas y luego el número de modelo. Este cuadro representa sólo una muestra de las válvulas más usuales. Consulte en la fábrica acerca de datos específicos del modelo de su elección.

Las válvulas de combinación pueden reducir o eliminar la necesidad de otros equipos. Por ejemplo: Si el sistema requiere una válvula de mantenimiento de presión y una válvula de control de bomba, la característica de mantenimiento puede ser agregada como una función de la válvula de control de bomba, modelo 125-13.

Características	125	125-2	125-13	125-13E	125-14	125-15	125-1B	125-7	125-27	125-8	125-34	125-137	125-157	125-1347	126	126-3	Definición
Válvula Principal activada por Energía		X						X							X	X	Cámaras dobles de diafragma aseguran una abertura total a cualquier tasa de flujo, proporcionando una mínima pérdida de presión
Despresurización																X	Limita la descarga de la bomba a un máximo predeterminado
Mantenimiento de Presión de Succión			X														Mantiene una presión mínima de succión en la bomba
Mantenimiento de Presión		X								X	X		X				Mantiene una presión mínima de descarga en la bomba
Verificación de Elevación							X	X			X	X	X				El ensamble interno cierra la válvula previo a la presión inversa
Reducción de Presión				X						X			X				Controla la presión de salida de la válvula
Control de Tasa de Flujo					X								X				Limita la tasa de flujo a una configuración ajustable
Control Diferencial de Bomba						X											Hace que la bomba en su punto más eficiente se curve al variar la presión de succión
Característica de Verificación de Cierre Controlada								X									Controla el cierre de la válvula por falla de energía o de la bomba

## ACERCA DE SU VÁLVULA

OCV Control Valves fue fundada hace más de 50 años con una visión y un compromiso con la calidad y la confiabilidad. Desde sus modestos comienzos, la compañía ha crecido hasta convertirse en un líder global tan sólo medio siglo después. De hecho, pueden encontrarse las válvulas de OCV Valves en casi cualquier país del mundo, desde sistemas de protección contra incendios en Malasia hasta sistemas de combustible para aeronaves en África, y desde refinerías de aceite en Rusia, hasta sistemas de abastecimiento de agua en los Estados Unidos y Canadá. También encontrará nuestras válvulas en sistemas de irrigación en Europa, Sudamérica y el Medio Oriente.

La base original sobre la cual ha sido construida la compañía, permite que nuestro equipo de profesionales no sólo brinde el servicio requerido para ser un proveedor global, sino, más importante aún, la oportunidad de alcanzar ese toque personal que se necesita para ser el mejor socio de cada uno de nuestros clientes. Dicho de manera simple, nos enorgullece lo que hacemos.

Comprometidos con su trabajo, nuestros empleados poseen en promedio más de 15 años de servicio. Esta riqueza de conocimiento nos permite brindar ingeniería de calidad, soporte experto, control exacto y la capacidad para crear válvulas conocidas por su larga vida útil.

El certificado ISO 9001 significa que estamos comprometidos con un programa de control de calidad. Nuestra política es brindar a nuestros clientes productos de calidad consistente y asegurar que el proceso sea realizado correctamente cada vez. Nuestras válvulas cumplen y exceden los estándares de la industria alrededor del mundo. Incluyendo aprobación por parte de:



No todas las válvulas se fabrican de igual forma. OCV Control Valves lo demuestra todos los días. Nosotros brindamos respaldo a nuestras válvulas y estamos preparados para cumplir con sus necesidades.

**LÍNEA GRATUITA 1.888.628.8258** • teléfono: (918)627.1942 • fax: (918)622.8916 • 7400 E. 42nd Pl., Tulsa, OK 74145  
 correo electrónico: sales@controlvalves.com • sitio web: www.controlvalves.com

## ESPECIFICACIONES

CUERPO Y TAPA DE LA VÁLVULA	HIERRO DÚCTIL	ACERO FUNDIDO	BRONCE FUNDIDO	ACERO INOXIDABLE
<b>Especificaciones De Material</b>	ASTM A536 (recubierto con mat. epóxico)	ASTM A216/WCB (recubierto con mat. epóxico)	----	ASTM A743/CF8M
<b>CONEXIONES TERMINALES</b>				
Estándar De Brida (también disponible en sist. métrico)	ANSI B16.42	ANSI B16.5	ANSI B16.24	ANSI B16.5
Clase De Brida	150# 300#	150# 300#	150# 300#	150# 300#
Cara De Brida	Plana Elevada	Elevada Elevada	Plana Plana	Elevada Elevada
Presión Máxima De Trabajo	250 Psi 640 psi	285 psi 740 psi	225 psi 500 psi	285 psi 740 psi
Presión De Trabajo Atornillada ANSI B1.20.1 (B2.1)	640 psi (Bronze 500 psi)		Presión De Trabajo De Extremo Ranurado 300 psi	
<b>INTERNAS</b>				
Vástago	ACERO INOXIDABLE AISI 303		MONEL OPCIONAL	
Resorte	ACERO INOXIDABLE AISI 302			
Bobina	HIERRO DÚCTIL ASTM A536 (recubierto de mat. epóxico)		BRONCE	ACERO INOXIDABLE ASTM A 743/CF8M
Retenedor De Disco De Asiento	HIERRO DÚCTIL ASTM A536 (recubierto de mat. epóxico) VÁLVULAS DE 4" Y MENORES - ACERO INOXIDABLE		BRONCE	ACERO INOXIDABLE
Placa De Diafragma	HIERRO DÚCTIL ASTM A536 (recubierto de mat. epóxico)		BRONCE	ACERO INOXIDABLE
Anillo De Asiento (Recorte)	BRONCE 861 ACERO INOXIDABLE OPCIONAL ASTM A743/CF8M			ACERO INOXIDABLE ASTM A 743/CF8M
Buje De Vástago Superior	BRONCE ESTÁNDAR ASTM B438	VÁLVULA CON ANILLO DE ASIENTO DE ACERO INOXIDABLE-TEFLÓN		TEFLÓN
Buje De Vástago Inferior	VÁLVULAS MATERIAL DE ASIENTO CON ANILLO DE ASIENTO DE ACERO INOXIDABLE-TEFLÓN			TEFLÓN
<b>PARTES DE ELASTÓMERO (Goma)</b>				
Diafragma/disco De Asiento/anillos Tóricos	ESTÁNDAR - REFORZADO NYLON BUNA-N		VITON® OPCIONAL	EPDM OPCIONAL
Temperatura Operativa	-40° F to 180° F		32° F to 400° F	0° F to 300° F
<b>RECUBRIMIENTOS</b> AMPLIA VARIEDAD DE RECUBRIMIENTOS DE ACUERDO A SU APLICACIÓN DE FLUIDO, LOS RECUBRIMIENTOS GESTIONAN AGUA POTABLE MUNICIPAL, AGUA DE MAR, PETRÓLEO Y PRODUCTOS REFINADOS.				
<b>SOLENOIDES - ELÉCTRICOS</b>				
Cuerpos	METAL ESTÁNDAR		ACERO INOXIDABLE (OPCIONAL)	
Elastómeros	ESTÁNDAR - REFORZADO NYLON BUNA-N		VITON® OPCIONAL	
Carcasas	HERMÉTICAS, NEMA 1, 3, 4, y 4X - RESISTENTES A EXPLOSIÓN - OPCIONAL (NEMA 7 y 9)			
Alimentación	AC, 60HZ - 24, 120, 240, 480 VOLTIOS AC, 50 HZ - IN 110 VOLTIOS MÚLTIPLES DC, 6, 12, 24, 240 VOLTIOS			
Operación	ENERGIZAR PARA ABRIR (NORMALMENTE CERRADA)		DES-ENERGIZAR PARA ABRIR (NORMALMENTE ABIERTA)	
<b>PILOTOS DE CONTROL</b>				
Cuerpos	BRONCE	ACERO INOXIDABLE ASTM A743/CF8M		
Internos	AISI 303			
<b>CIRCUITOS DE CONTROL</b>				
Tubería	COBRE O ACERO INOXIDABLE			
Accesorios	METAL O ACERO INOXIDABLE			

VITON® es una marca comercial registrada de DuPont Dow Elastomers.

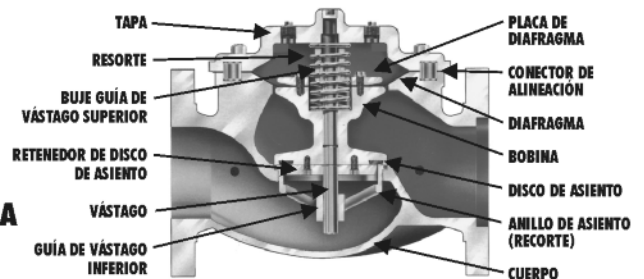

### MATERIALES DE VÁLVULAS DE SERVICIO DE AGUA SALADA

Recubrimientos Especiales De Acero Fundido -- Bronce Aluminio Ni Astm B148 -- Acero Inoxidable Super Duplex



#### Medidas De Válvula Globo Bridada

1.25"	1.5"	2"	2.5"	3"	4"	6"	8"	10"	12"	14"	16"	18"	20"	24"
32mm	40mm	50mm	65mm	80mm	100mm	150mm	200mm	250mm	300mm	350mm	400mm	450mm*	500mm*	600mm

\*CONSULTE A LA FÁBRICA



#### Medidas De Válvula Angular Bridada

1.25"	1.5"	2"	2.5"	3"	4"	6"	8"	10"	12"	16"
32mm	40mm	50mm	65mm	80mm	100mm	150mm	200mm	250mm	300mm	400mm



#### Medidas De Globo/Angular Atornilladas

1.25"	1.5"	2"	2.5"	3"
32mm	40mm	50mm	65mm	80mm



#### Medidas De Globo/angular Ranurada

1.5"	2"	2.5"	3"	4"
32mm	50mm	65mm	80mm	100mm

LÍNEA GRATUITA 1.888.628.8258 • teléfono: (918)627.1942 • fax: (918)622.8916 • 7400 E. 42nd Pl., Tulsa, OK 74145  
 correo electrónico: sales@controlvalves.com • sitio web: www.controlvalves.com

Desempeño **Global.** Toque **Personal.**

## DIMENSIONES

DIMENSIONES EUA - PULGADAS

DIM	CONEX. TERM.	1 1/4-1 1/2	2	2 1/2	3	4	6	8	10	12	14	16	24
A	ATORNILLADA	8 3/4	9 7/8	10 1/2	13	--	--	--	--	--	--	--	--
	RANURADA	8 3/4	9 7/8	10 1/2	13	15 1/4	20	--	--	--	--	--	--
	150# BRIDADA	8 1/2	9 3/8	10 1/2	12	15	17 3/4	25 3/8	29 3/4	34	39	40 3/8	62
	300# BRIDADA	8 3/4	9 7/8	11 1/8	12 3/4	15 5/8	18 5/8	26 3/8	31 1/8	35 1/2	40 1/2	42	63 3/4
B	ATORNILLADA	1 7/16	1 11/16	1 7/8	2 1/4	--	--	--	--	--	--	--	--
	RANURADA	1*	1 3/16	1 7/16	1 3/4	2 1/4	3 5/16	--	--	--	--	--	--
	150# BRIDADA	2 5/16-2 1/2	3	3 1/2	3 3/4	4 1/2	5 1/2	6 3/4	8	9 1/2	10 5/8	11 3/4	16
	300# BRIDADA	2 5/8-3 1/16	3 1/4	3 3/4	4 1/8	5	6 1/4	7 1/2	8 3/4	10 1/4	11 1/2	12 3/4	18
C ÁNGULO	ATORNILLADA	4 3/8	4 3/4	6	6 1/2	--	--	--	--	--	--	--	--
	RANURADA	4 3/8*	4 3/4	6	6 1/2	7 5/8	--	--	--	--	--	--	--
	150# BRIDADA	4 1/4	4 3/4	6	6	7 1/2	10	12 11/16	14 7/8	17	--	20 13/16	--
	300# BRIDADA	4 3/8	5	6 3/8	6 3/8	7 13/16	10 1/2	13 3/16	15 9/16	17 3/4	--	21 5/8	--
D ÁNGULO	ATORNILLADA	3 1/8	3 7/8	4	4 1/2	--	--	--	--	--	--	--	--
	RANURADA	3 1/8*	3 7/8	4	4 1/2	5 5/8	--	--	--	--	--	--	--
	150# BRIDADA	3	3 7/8	4	4	5 1/2	6	8	11 3/8	11	--	15 11/16	--
	300# BRIDADA	3 1/8	4 1/8	4 3/8	4 3/8	5 13/16	6 1/2	8 1/2	12 1/16	11 3/4	--	16 1/2	--
E	TODAS	6	6	7	6 1/2	8	10	11 7/8	15 3/8	17	18	19	27
F	TODAS	3 7/8	3 7/8	3 7/8	3 7/8	3 7/8	3 7/8	6 3/8	6 3/8	6 3/8	6 3/8	6 3/8	8
G	TODAS	6	6 3/4	7 11/16	8 3/4	11 3/4	14	21	24 1/2	28	31 1/4	34 1/2	52
H	TODAS	10	11	11	11	12	13	14	17	18	20	20	28 1/2

\*EXTREMO RANURADO NO DISPONIBLE EN 1 1/4"

DIMENSIONES SIST. MÉTRICO

DIM	CONEX. TERM.	DN32-DN40	DN50	DN65	DN80	DN100	DN150	DN200	DN250	DN300	DN350	DN400	DN600
A	ATORNILLADA	222	251	267	330	--	--	--	--	--	--	--	--
	RANURADA	222	251	267	330	387	508	--	--	--	--	--	--
	150# BRIDADA	216	238	267	305	381	451	645	756	864	991	1026	1575
	300# BRIDADA	222	251	283	324	397	473	670	791	902	1029	1067	1619
B	ATORNILLADA	37	43	48	57	--	--	--	--	--	--	--	--
	RANURADA	25*	30	37	44	57	84	--	--	--	--	--	--
	150# BRIDADA	59-64	76	89	95	114	140	171	203	241	270	298	406
	300# BRIDADA	67-78	83	95	105	127	159	191	222	260	292	324	457
C ÁNGULO	ATORNILLADA	111	121	152	165	--	--	--	--	--	--	--	--
	RANURADA	111*	121	152	165	194	--	--	--	--	--	--	--
	150# BRIDADA	108	121	152	152	191	254	322	378	432	--	529	--
	300# BRIDADA	111	127	162	162	198	267	335	395	451	--	549	--
D ÁNGULO	ATORNILLADA	79	98	102	114	--	--	--	--	--	--	--	--
	RANURADA	79*	98	102	114	143	--	--	--	--	--	--	--
	150# BRIDADA	76	98	102	102	140	152	203	289	279	--	398	--
	300# BRIDADA	79	105	111	111	148	165	216	306	298	--	419	--
E	TODAS	152	152	178	165	203	254	302	391	432	457	483	686
F	TODAS	98	98	98	98	98	162	162	162	162	162	162	203
G	TODAS	152	171	195	222	298	356	533	622	711	794	876	1321
H	TODAS	254	279	279	279	305	330	356	432	457	508	508	724

\*EXTREMO RANURADO NO DISPONIBLE EN DN32

Para una máxima eficiencia, la válvula de control OCV debe ser montada en un sistema de tuberías de manera tal que la tapa (cubierta) de la válvula se encuentre en la posición superior. Otras posiciones son aceptables, pero puede que no permitan el máximo y más seguro funcionamiento de la válvula. En particular, por favor consulte con la fábrica antes de instalar válvulas de 8 pulgadas o mayores, o cualquier válvula con un interruptor de límite, en posiciones diferentes a las descritas. Debe tener en cuenta el espacio al instalar válvulas y sus sistemas pilotos.

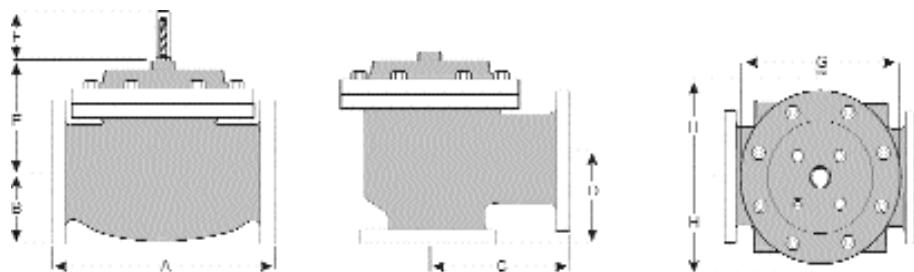

Representado por:

Es necesario que un técnico calificado establezca y lleve a cabo un programa de mantenimiento e inspección de rutina una vez al año. Consulte con nuestra fábrica al **1-888-628-8258** para información sobre partes y servicios.

### Cómo ordenar su válvula

Al realizar su orden, por favor indique:  
 Número de serie - Tamaño de válvula - Esférica o Angular - Tipo de presión - Roscada, Bridada, Acanalada - Material de los bordes - Rango de ajuste - Opciones de piloto - Necesidades especiales / o requisitos de instalación.

LÍNEA GRATUITA 1.888.628.8258 • teléfono: (918)627.1942 • fax: (918)622.8916 • 7400 E. 42nd Pl., Tulsa, OK 74145  
 correo electrónico: sales@controlvalves.com • sitio web: www.controlvalves.com

Desempeño **Global.** Toque **Personal.**