

DESCRIPCIÓN

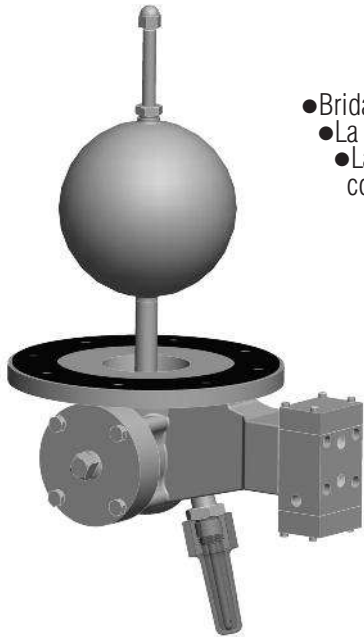

- Brida de ensamble inferior / 7,5 pulgadas de diámetro
- La válvula de drenaje integral de agua opcional
- La boya "cabalga" la interface entre el agua y el combustible
 - Control de cuatro vías para activas la válvula de conexión de descarga y/o la válvula de drenaje automático de agua
- Utiliza un bloque piloto 800, probado en el tiempo (ver hoja del modelo 800)
- Ensamble de boya y piloto de acero inoxidable
- Estándar probado en forma manual
- Probada en fábrica

El modelo 800H es un flotante de separación de filtro de montaje en la parte inferior, que permite sólo la descarga de combustible limpio y libre de agua del separador de filtros. Los tres modelos son como sigue:

MODELO	NÚM. DE PARTE <small>(sin drenaje hidráulico)</small>	MATERIAL DE LAS BRIDAS	PILOTO/BOYA ENSAMBLE
800B-4MT	230213	Bronce	Acero inoxidable
800B-5MT	230773	Hierro dúctil, recubierto con epoxy	Acero inoxidable
800B-6MT	230783	Acero inoxidable	Acero inoxidable
800B-8MT	230872	Aluminio	Acero inoxidable

PICONEXIONES DE LOS PUERTOS DEL BLOQUE PILOTO

(Todos los puertos son de 1/8" NPT)

ENERGÍA: Presión del tanque del separador de filtros
VÁLVULA DE ACELERACIÓN: Tapa del piloto de aceleración sobre la válvula de descarga

DRENAJE DE AGUA: Tapa de la válvula de drenaje automático de agua
ESCAPE: Línea de drenaje atmosférico

FUNCIONAMIENTO

El flotante del modelo 800B posee un contrapeso que le permite flotar en el agua, aunque se hunde en combustible. Dependiendo del nivel de agua en el separador de filtro, el modelo 800B activa los otros componentes de control en el sistema de la forma siguiente:

POSICIÓN DE LA BOYA	DESCARGA (CONEXIÓN) VÁLVULA	VÁLVULA DE DRENAJE DE AGUA (si corresponde)
HACIA ABAJO (sin agua)	ABIERTA	CERRADA
MEDIA (Agua en aumento)	ABIERTA	ABIERTA
EN ALTO (Agua elevada)	CERRADA	ABIERTA

La activación del controlador manual elevará el flotante hacia las posiciones media o alta, confirmando la operación adecuada del piloto, la válvula de descarga y/o la válvula de drenaje de agua.

PRESIÓN MÁXIMA:
300 psi
(20.7 bar)

TEMPERATURA DE OPERACIÓN:
32°-120°F
(0°-49°C)

MÁXIMA GRAVEDAD ESPECÍFICA DEL COMBUSTIBLE:
0.85

